

DEVA01

MULTI FUNCTION COMPUTER

Der Multifunktionscomputer "DEVA01" bietet Ihnen "ALL-IN-ONE". Alle notwendigen Funktionen sind in einem kompakten Gehäuse untergebracht. Konzipiert für den Einsatz auf Motorrädern und ATV's, unabhängig davon, ob das Fahrzeug ein elektrisches Geschwindigkeitssignal erzeugt oder nicht, da ein Reed-Sensor im Kit enthalten ist. Zwei Gewinde (M5) auf der Rückseite des Gehäuses bieten viele Montage-möglichkeiten. Die mitgelieferte Edelstahlhalterung kann für jede Art von Lenkerhalterung mit einem Abstand von 63 - 112 mm verwendet werden.

SPEZIFIKATIONEN

FUNKTION	SPEZIFIKATION
Gehäuse Maße (LxBxH)	132mmx58mmx30,5mm (5.2"x2.28"x1.2")
LCD	LCD VA mit weißer Hintergrundbeleuchtung
Power	DC8V - 18V
Betriebstemperatur	-20°C - +70°C (-4°F - +158°F)
Genauigkeit der Uhr	+/- 100 Sek/Monat
Genauigkeit des Voltmeters	+/- 0.2V
Tachometer	0 - 399 km/h oder 0 - 299 MPH
Kilometerzähler	0 - 99,999.9 km (alternativ Meilen)
Tageskilometerzähler 1 + 2	0 - 9,999.9 km (alternativ Meilen)
Motordrehzahlanzeige	0 - 10,000 U/min oder 0-20,000 U/min
Uhr	12 Std. / 24 Std.
Lufttemperaturanzeige	-10°C - +60°C (+14°F - +140°F)
Öl-/Wassertemperaturanzeige	0°C - +180°C (+32°F - +356°F)
Öl-/Wassertemperaturanzeige	0°C - +180°C (+32°F - +356°F)
EU-Zulassung CE, ECE 10R06	
Wasserdicht IP67	

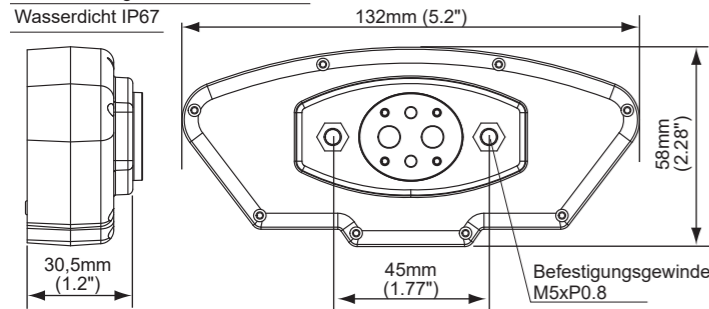

KOMPONENTEN

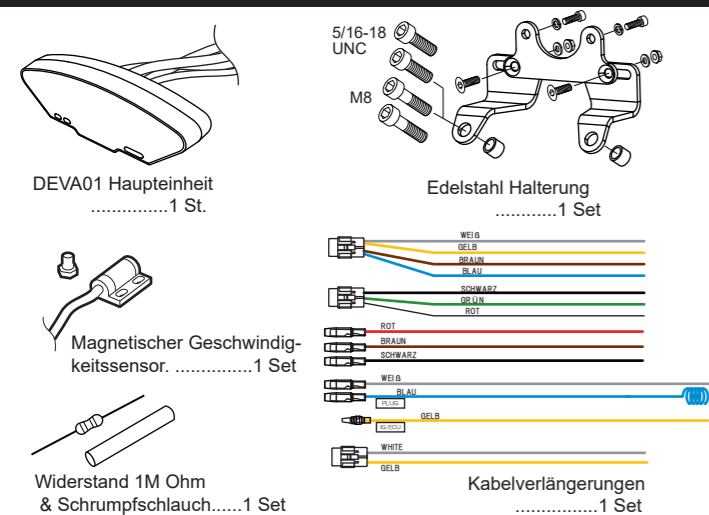

VORSICHT

1. Lesen Sie vor Gebrauch alle Anweisungen.
2. Trennen Sie vor der Installation das Erdungskabel vom Minuspol der Fahrzeugbatterie ab.
3. Verwenden Sie das Instrument nur für den vorgesehenen Zweck.
4. Demontieren Sie das Instrument NICHT. Es kann beschädigt werden.
5. Setzen Sie das Instrument NICHT unnötig dem Sonnenlicht aus.
6. Vermeiden Sie den Kontakt mit Benzin, Bremsflüssigkeit oder anderen Chemikalien. Das Instrument kann beschädigt werden.
7. Für Motorräder, die keinen elektrischen Geschwindigkeitsimpuls erzeugen, verwenden Sie den mitgelieferten Geschwindigkeitssensor oder ein Gerät (separat erhältlich), das die mechanische Tachowellenbewegung in einen elektrischen Impuls umwandelt.
8. Das Entfernen des Originaltachometers kann Originalfunktionen wie Blinkerautomatik, Wegfahrsperrung oder Ähnliches beeinträchtigen.
9. Ausgelegt für ein 12-Volt-System. Das Instrument funktioniert NICHT mit einem 6-Volt-System oder einem batterielosen System.

VORSICHT

10. Stellen Sie sicher, dass DEVA01 die richtige Geschwindigkeit anzeigt, bevor Sie es auf der Straße verwenden.
11. Die DEVA01-Haupteinheit NICHT fallen lassen oder Druck aussetzen. Es kann beschädigt werden.
12. Gummilagerung wird für Fahrzeuge mit Vibrationen empfohlen.
13. Überprüfen Sie nach der Installation, ob alle Teile korrekt montiert sind und prüfen Sie, ob alle Schrauben richtig angezogen sind.
14. Eine Inspektion der eingebauten Teile ist alle 500 km (300 Meilen) erforderlich. Ein bei der Fahrt auftretendes Problem erst nach dem Anhalten an einem sicheren Ort erkunden.

SCHALTPLAN & ÜBERSICHT

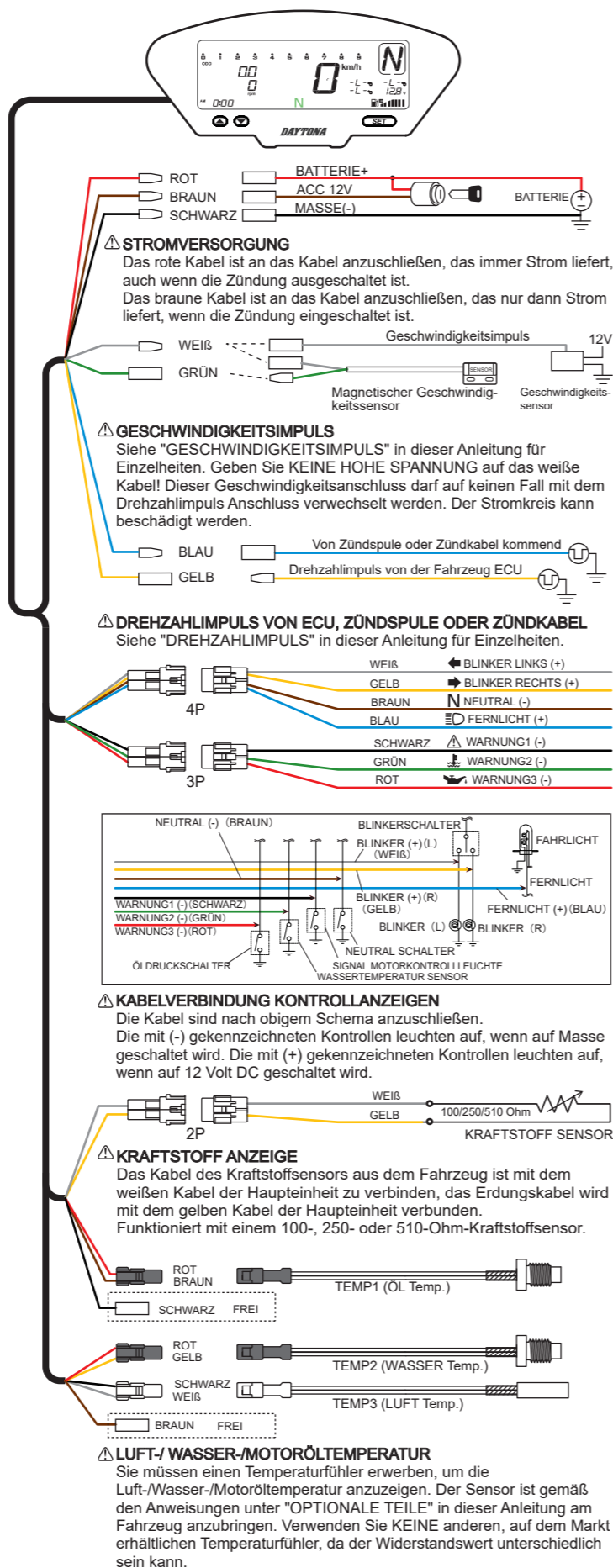

DREHZAHLIMPULS

Sie können eine von vier Arten der Erkennung wählen.

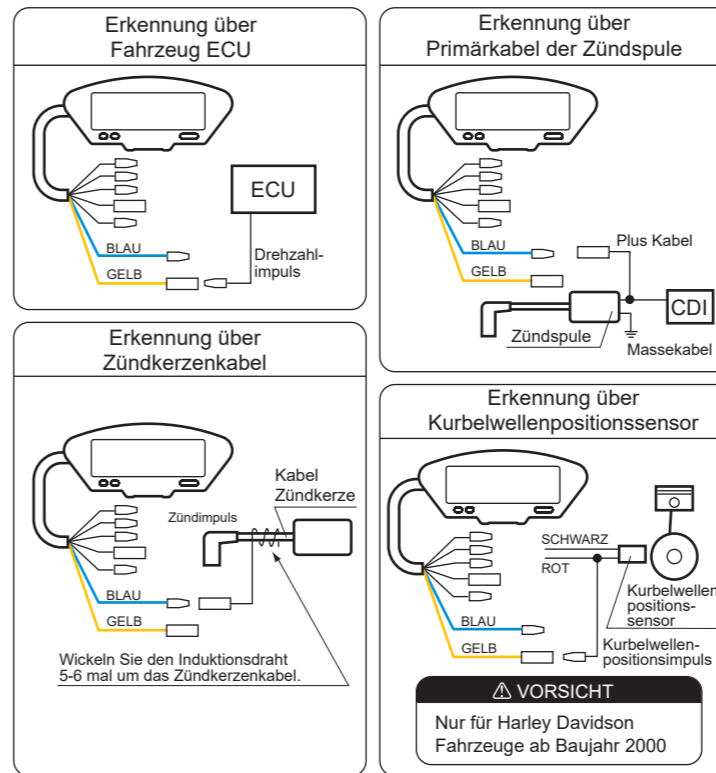

VORSICHT

NIE zwei oder mehrere verschiedene Impulse anschließen. DEVA01 zeigt dann NICHT die richtige Motordrehzahl an.

GESCHWINDIGKEITSIMPULS

Sie können eine von 4 Arten der Erkennung wählen.

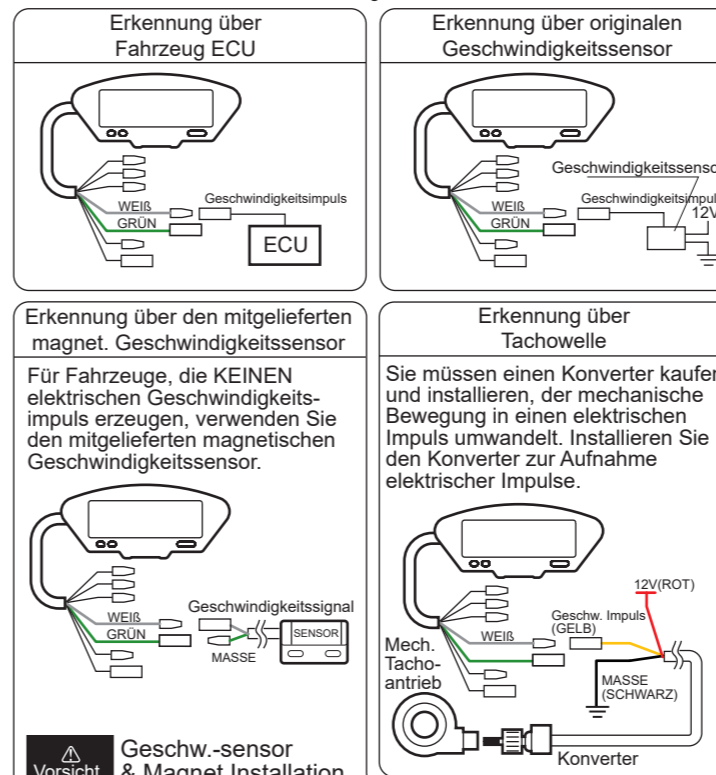

1. Richten Sie die Mitte des Magneten an einer der beiden Sensor-Markierungslinien aus.
2. Die Installation des Sensors parallel zur Schwingungsrichtung erzeugt eine optimale Antivibrationswirkung.
3. Stellen Sie sicher, dass der Spalt zwischen dem Magneten und dem Sensor kleiner als 8 mm ist.

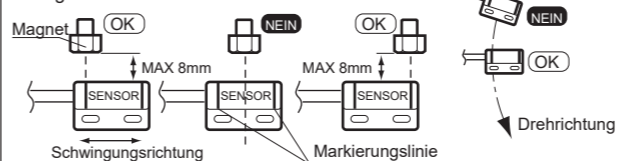

ERKLÄRUNGEN ANZEIGEN

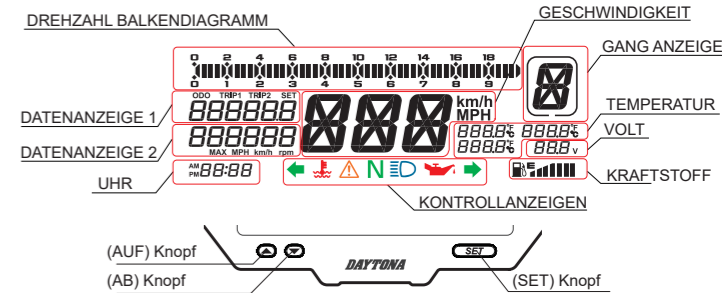

- Symbol Erklärungen
- (AUF) Knopf: Drücken Sie den (AUF) Knopf
 - (AB) Knopf: Drücken Sie den (AB) Knopf
 - (SET) Knopf: Drücken Sie den (SET) Knopf
 - (AUF) Knopf (2 Sek.): Halten Sie den (AUF) Knopf für 2 Sekunden.
 - (AB) Knopf (2 Sek.): Halten Sie den (AB) Knopf für 2 Sekunden.
 - (SET) Knopf (2 Sek.): Halten Sie den (SET) Knopf für 2 Sekunden.

DATENANZEIGE 1

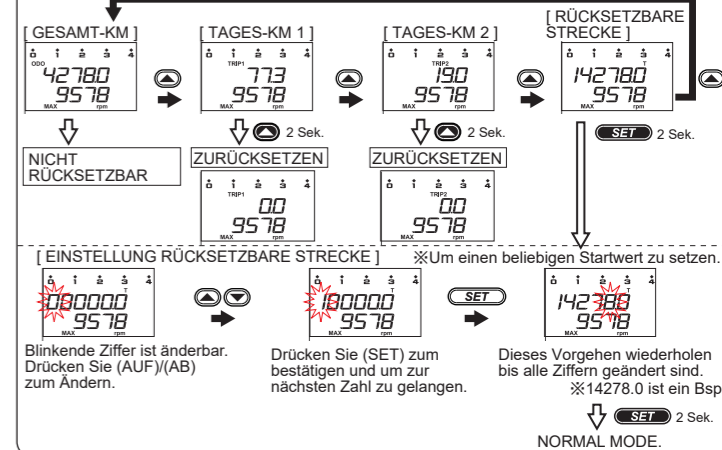

DATENANZEIGE 2

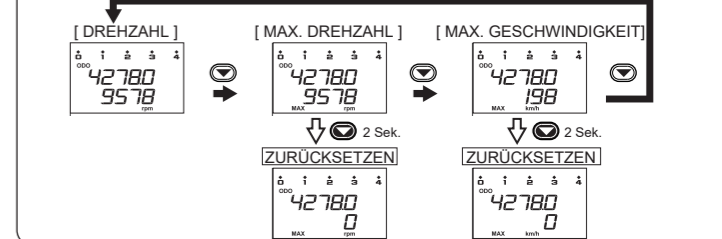

DREHZAHL BALKENDIAGRAMM

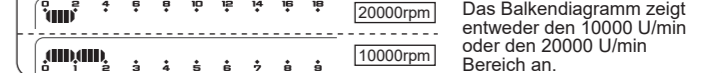

GANG ANZEIGE

Zeigt den aktuell eingelegten Gang. Für die Ganganzeige müssen sowohl Drehzahlimpulse als auch Geschwindigkeitsimpulse erkannt werden. Für einige Fahrzeuge müssen möglicherweise optionale Teile gekauft werden. Anzeigebereich: N, 1, 2, 3, 4, 5, 6

TEMPERATUREN

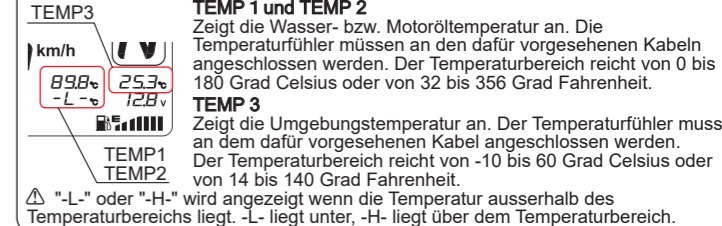

KONTROLLANZEIGEN

- BLINKER LINKS (+)
 - BLINKER RECHTS (+)
 - NEUTRAL (-)
 - FERNLICHT (+)
 - WARNUNG 1 (-)
 - WARNUNG 2 (-)
 - WARNUNG 3 (-)
- Die Kontrollanzeigen leuchten auf, wenn sie an die entsprechenden Kabel vom Fahrzeug angeschlossen werden. Die mit (-) gekennzeichneten Kontrollen leuchten auf, wenn auf Masse geschaltet wird. Die mit (+) gekennzeichneten Kontrollen leuchten auf, wenn auf 12 Volt DC geschaltet wird.

UHR

Die Uhr wird entweder im 12 oder 24 Std. Format angezeigt.

KRAFTSTOFF

Zeigt den verbleibenden Kraftstoffstand an, wenn ein Kraftstoffsensor angeschlossen ist. Funktioniert mit 100, 250 oder 510 Ohm Sensoren.

EINRICHTUNG

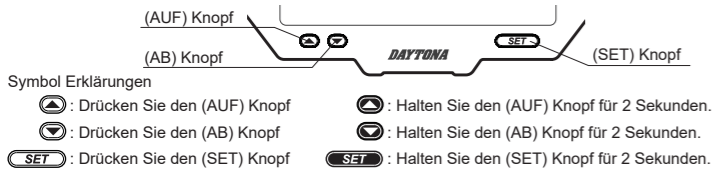

Um in den Einrichtungsmodus zu gelangen, halten Sie den (AUF) + (SET) Knopf für zwei Sekunden. Wenn Sie den Abbruch der Einrichtung erzwingen möchten, unterbrechen Sie die Stromversorgung des Instruments.

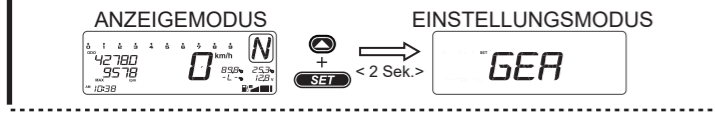

Um die Einstellungen zu wählen drücken Sie (AUF) oder (AB).



EINSTELLUNG GESCHWINDIGKEIT

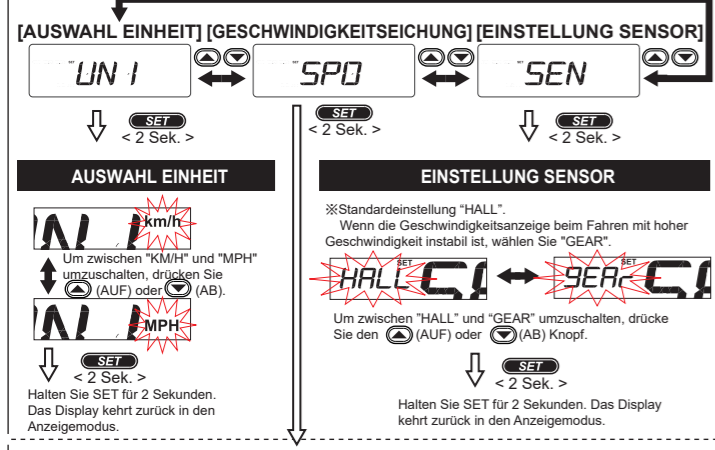

You can choose one way from 3 types of calibration.

SPEED CALIBRATION

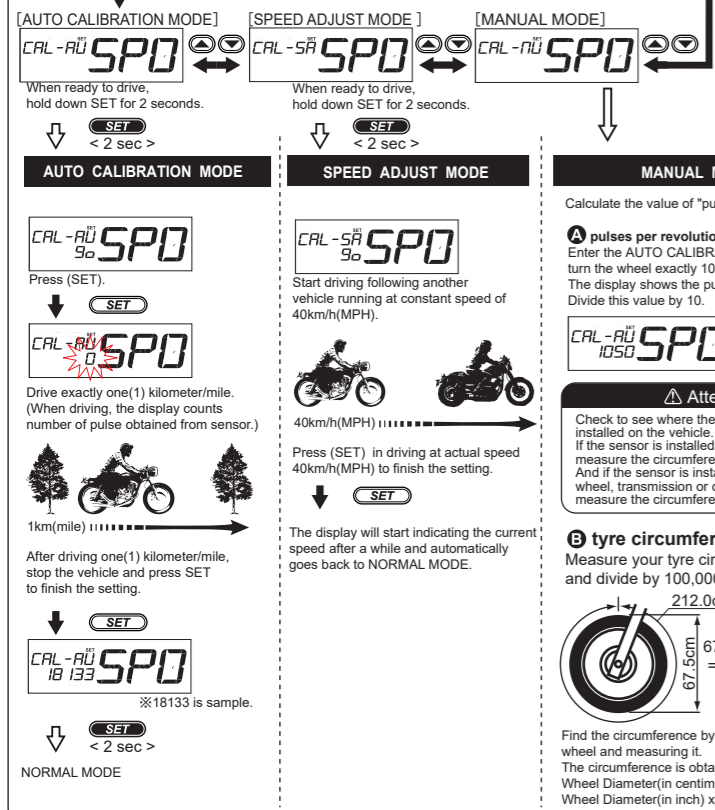

EINSTELLUNG DREHZAHL

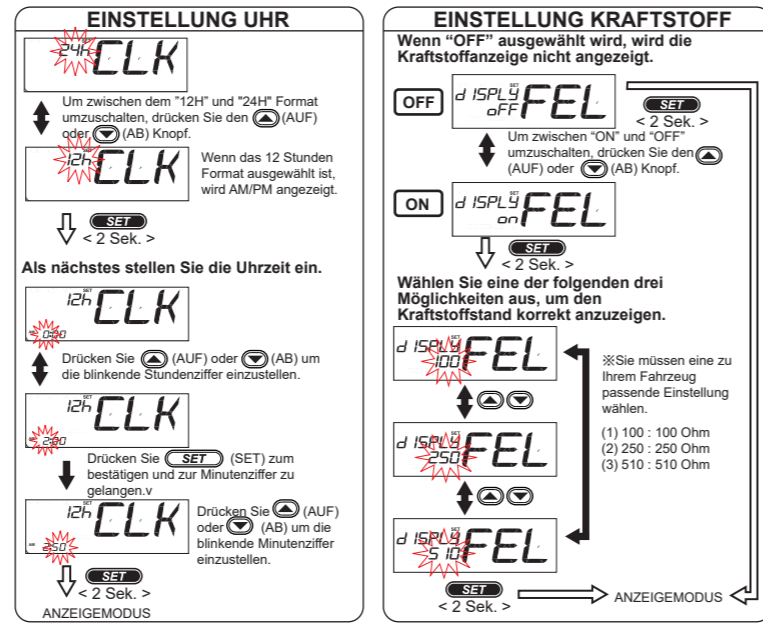
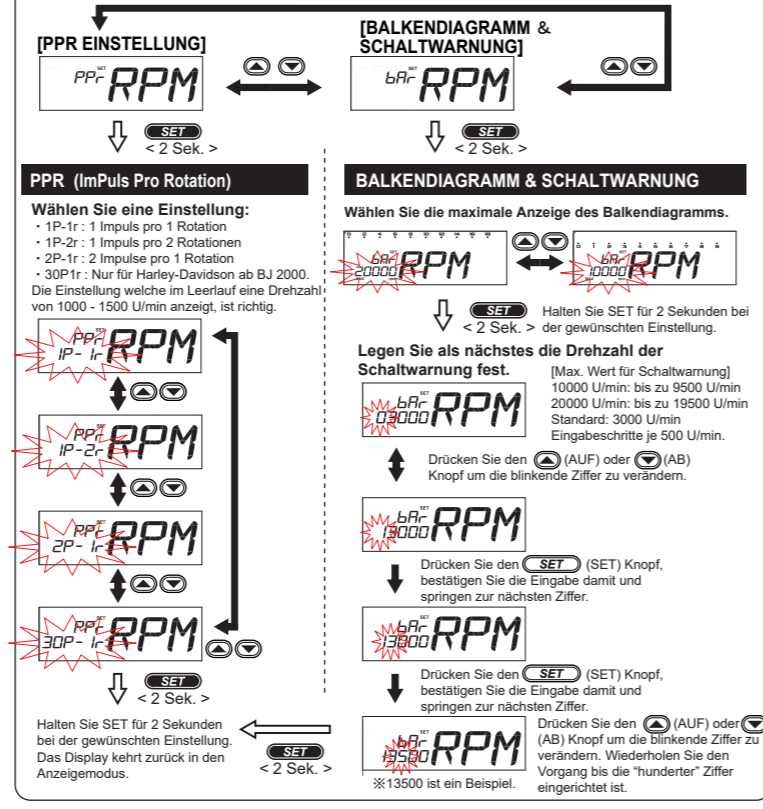

EINSTELLUNG GANGANZEIGE

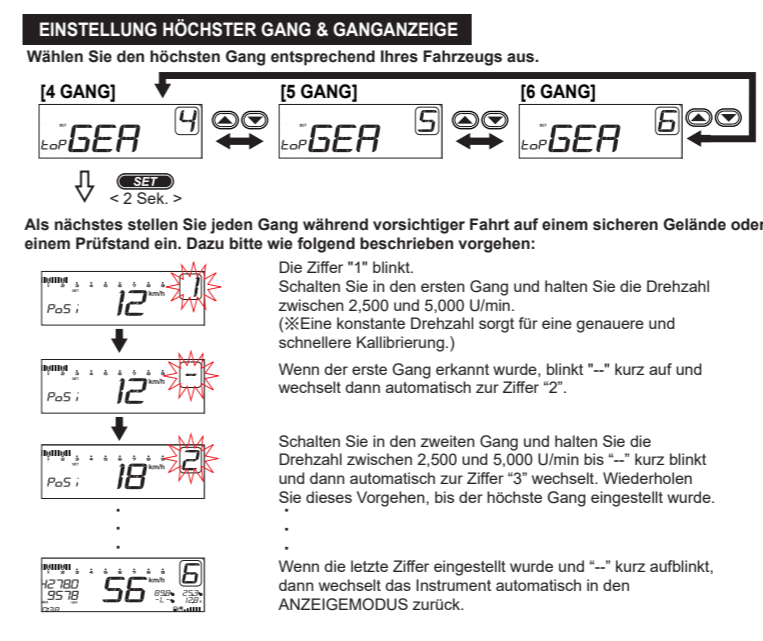
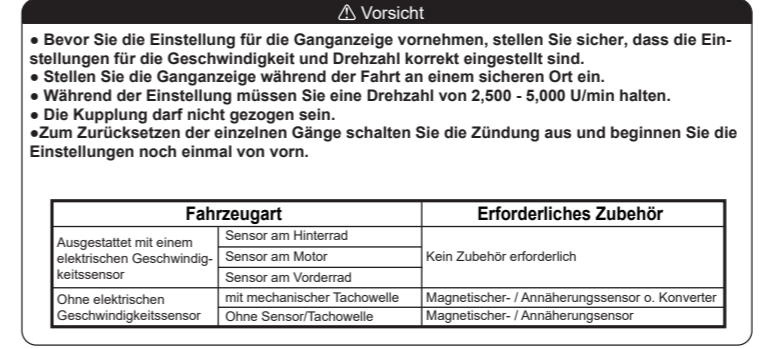

PROBLEMBEHANDLUNG

Eine Geschwindigkeit wird angezeigt, obwohl das Fahrzeug steht. Die Geschwindigkeitskalibrierung könnte fehlgeschlagen sein. Versuchen Sie es noch einmal.

Geschwindigkeit wird NICHT angezeigt
Der Kabelanschluss des Geschwindigkeitssensors ist möglicherweise falsch. Überprüfen Sie im Servicehandbuch des Fahrzeugs, ob die Kabel korrekt angeschlossen sind. Durch Lösen des original ausgerüsteten Tachometers des Fahrzeugs kann bei einigen Fahrzeugen die Stromversorgung des Geschwindigkeitssensors unterbrochen werden. In diesem Fall +12V an das Plus (+) Kabel des Sensors und Masse an das Minus (-) Kabel des Sensors anschließen, um diesen zu aktivieren. Stellen Sie sicher, dass die Geschwindigkeitskalibrierung vor der Verwendung des Instruments korrekt durchgeführt wird.

Instabile Geschwindigkeits-/Drehzahlanzeige
Stellen Sie sicher, dass das schwarze Kabel (Masse) fest mit dem Rahmen des Fahrzeugs verbunden ist. Der Lack ist von dem Bereich zu entfernen, an dem das Massekabel angebracht ist.

Drehzahl wird NICHT angezeigt
Versuchen Sie eine andere Methode der Drehzahlimpulserkennung.

Drehzahl wird NICHT korrekt angezeigt
Wenn das Drehzahlsignal instabil ist, setzen Sie den mitgelieferten 1M Ohm Widerstand in die Zuleitung vom Drehzahlimpuls.

Eingefrorene Anzeige
Falls die Anzeige "eingefroren" ist, trennen Sie das rote und braune Kabel des Instruments für einige Sekunden von der Stromversorgung und schließen Sie diese zum Neustart wieder an. Alternativ trennen Sie den Minuspol der Batterie von der Stromversorgung, um die Stromversorgung für einige Sekunden zu unterbrechen und schließen Sie diese zum Neustart wieder an.

Sonstiges
Weitere Hilfe erhalten Sie bei dem örtlichen Händler, bei dem Sie DEVA01 gekauft haben.

OPTIONALES ZUBEHÖR

